

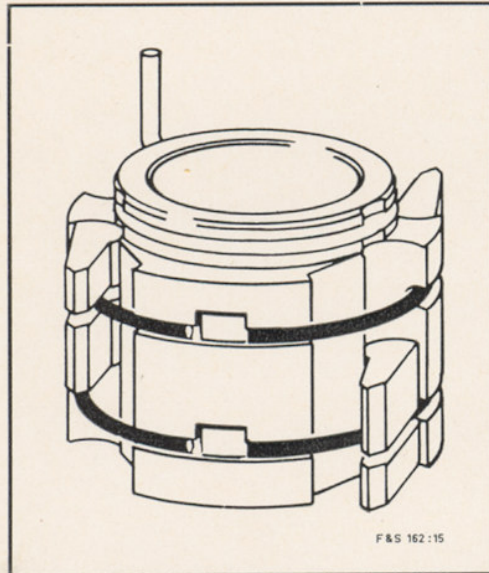

Merkblatt zum Werkstattplakat der Torpedo-Duomatic-Naben 101 und 102

ACHTUNG! KONSTRUKTIONSÄNDERUNG



alte Ausführung

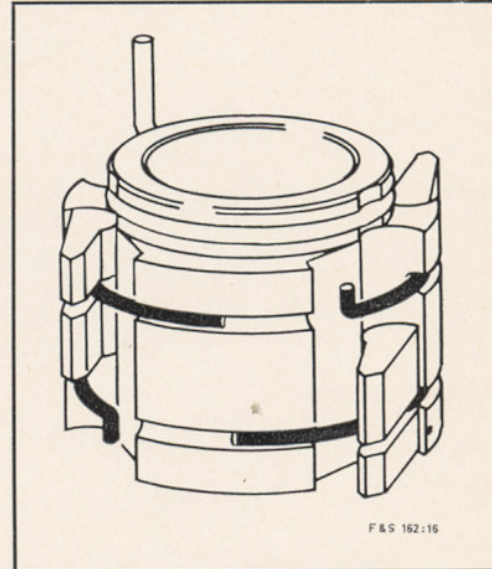

neue Ausführung

Am Sperrklinkenträger Nr. 0172 104 000 bzw. 0104 100 000 entfallen die eingekerbten Haltenasen in den Einstichen für die Sprengringe. Die beiden Sprengringe haben ein abgewinkeltes Ende. Bei der Montage ist folgendes zu beachten:

1. Sprengring so in den Einstich montieren, daß das abgewinkelte Ende nach außen zeigt.
2. Das gerade Ende des Sprengrings muß immer im Bereich eines breiten Steges liegen.

Der neue Sprengring mit abgewinkeltem Ende ersetzt den bisherigen. Auf keinen Fall den alten Sprengring für Sperrklinkenträger neuer Ausführung (ohne eingekerbte Haltenasen) verwenden. Wird der neue Sprengring zu Reparaturen von alten Sperrklinkenträgern genommen, bitte unbedingt folgendes beachten:

1. Sprengring so in den Einstich montieren, daß das abgewinkelte Ende nach außen zeigt.
2. Das gerade Federende muß im Bereich des breiten Steges, in dem sich die eingekerbte Haltenase befindet, zu liegen kommen, darf aber keinesfalls über die Haltenase montiert werden!

FICHTEL & SACHS AG · 8720 SCHWEINFURT