

TORPEDO-FREILAUFNABE mit Rücktrittbremse

Im Jahre 1903 erfand Ernst Sachs die TORPEDO-Nabe. Sie gab dem Fahrrad seine heutige Bedeutung und begründete den Weltruf des Hauses FICHTEL & SACHS.

Die bewährte Konstruktion der TORPEDO-Freilaufnabe und beste Qualität der verwendeten Werkstoffe garantieren unbedingte Zuverlässigkeit und eine fast unbegrenzte Lebensdauer.

Einbaumaße:
siehe Zeichnung!

Gewicht ohne Zahnkranz:
ca. 1 kg

TORPEDO COASTER BRAKE

In 1903 Ernst Sachs invented the TORPEDO hub. It gave the bicycle its present importance and initiated the worldwide reputation of FICHTEL & SACHS.

The proved design of the TORPEDO coaster brake and the superior quality of the materials used warrant absolute reliability and an almost unlimited service life.

Installation dimensions:
see drawing

Weight without sprocket:
approx. 2.2 lbs (1 kg)

MOYEU TORPEDO A ROUE LIBRE avec frein rétro

En 1903, Ernst Sachs a inventé le moyeu Torpédo. Celui-ci donnait à la bicyclette l'importance qu'elle possède aujourd'hui et fondait la réputation mondiale de la société FICHTEL & SACHS.

La construction éprouvée du moyeu TORPEDO et la qualité la meilleure des matériaux utilisés garantissent une sécurité absolue et une durée de vie presque illimitée.

Dimensions d'installation:
voir plan!

Poids sans pignon:
env. 1 kg



FICHTEL & SACHS AG · D-8720 SCHWEINFURT

Printed in Germany

740302

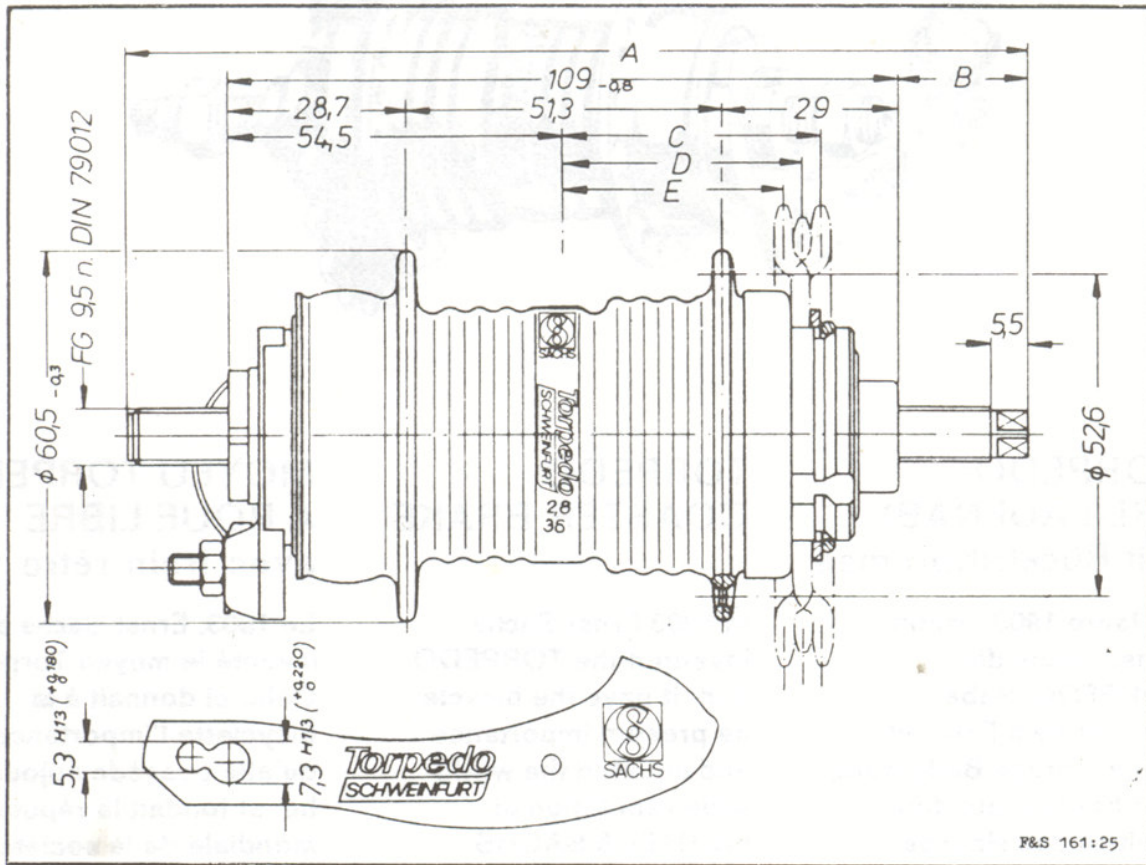

Bestell-Nr. Reference No. No. de référence	Speichenlöcher Spoke holes Trous de rayon		Achse Spindle Axe		Zubehör Accessories Accessoires	
	Anzahl Number Nombre	∅	A	B		
11 0300 001 122	36	2,8	145	21	Staubdeckel, Zahnkranz, Beilagscheibe, Sprengring, Rohrschelle mit Sechskantmutter und Zylinderschraube, 2 Achsmuttern, Schlüssel Dust cap, sprocket, washer, circlip, clip with hexagon nut and fillister head screw, 2 spindle nuts, spanner. Cache-poussière, pignon, rondelle, anneau de sûreté, collier avec écrou 6 pans et vis à tête cylindrique, 2 écrous d'axe, cief.	
11 0300 001 129	28	2,8	145	21		
11 0300 018 102	36	2,8	155	25,5		
11 0300 018 103	36	3,2	155	25,5		
11 0300 006 125	36	2,8	159,5	29,2		
11 0300 006 111	36	3,2	159,5	29,2		
11 0300 006 136	28	2,8	159,5	29,2		
11 0300 013 108	36	2,8	170,5	32,5		
Verwendbare Zahnkränze Sprockets to be used Pignons utilisables						
Kettenlinien Chain lines Lignes de chaîne			Zähnezahl Number of teeth Nombre de dents	Montage der Beilagscheibe am:		Fit the washer at the:
Versetzt Offset Déporté	Gerade Flat Droit	Versetzt Offset Déporté				
E	D	C				
35			17 ... 22	Sprengring	Circlip	Anneau de sûreté
36,7			15 ... 22	Staubdeckel	Dust cap	Cache-poussière
	38		14 ... 16; 18 ... 20	Sprengring	Circlip	Anneau de sûreté
	39,7		14 ... 16; 18 ... 20	Staubdeckel	Dust cap	Cache-poussière
		41	15 ... 22	Sprengring	Circlip	Anneau de sûreté
		42,7	15 ... 22	Staubdeckel	Dust cap	Cache-poussière